



紅豆餅線上訂購平台

指導教授:李承修 老師

組員:林琮毅1021050008、潘恩加1021050009

林子傑1021050007

壹、動機

因為家中有人做紅豆餅，所以希望能夠架設一個網站，讓客人不用在現場排隊，來增加紅豆餅的銷量。本組希望此專題能夠讓我們架站的能力變好，能順便推銷自家的紅豆餅，藉此改善家裡的經濟狀況。

貳、系統模組

本組專題網站內容以XOOPS模組來構成，以最便利易懂的模組讓客人使用，像是購物車，FB粉絲專業，還有關於我們的消息，讓顧客方便的使用。

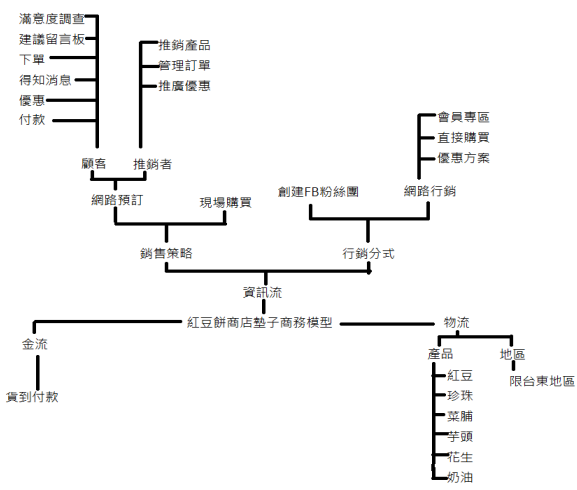

參、網站架構

本組專題網站以XOOPS+ECShop的軟體來架構，用運模組、訂購的流程，以及商店公告的配置，讓網站呈現方便顧客觀看與訂購的樣貌。

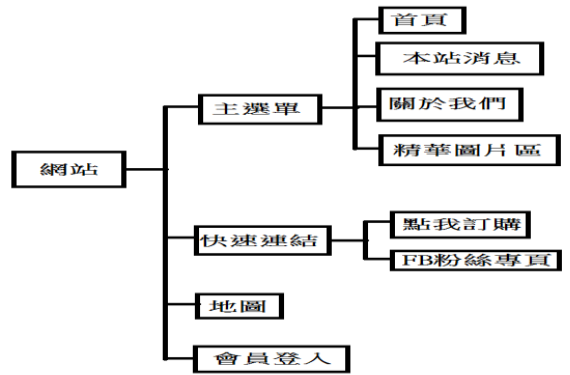

肆、專題結果

一開始架設XOOPS讓我們小組想絞盡腦汁，中間遇到許多瓶頸，幸好這學期所上的課都與XOOPS息息相關，讓我們漸漸有頭緒，當我們不懂的地方，承修老師也會一一指導，告訴我們該改善的地方，經過長時間不斷的討論、研究，終於我們的專題也完成了。

